

平成30年9月11日  
 東日本高速道路株式会社  
 所沢管理事務所

**C4** 首都圏中央連絡自動車道 鶴ヶ島 JCT 一部夜間閉鎖のお知らせ  
 9月25日(火)～27日(木) 各日 夜20時から翌朝6時まで  
 首都圏中央連絡自動車道から関越自動車道下り線へ流入するランプを閉鎖します

NEXCO東日本 所沢管理事務所(埼玉県所沢市)では、**C4** 首都圏中央連絡自動車道(以下「圏央道」)から **E17** 関越自動車道(以下「関越道」)下り線へ流入する鶴ヶ島 JCT のランプにて舗装補修工事を行うため、夜間閉鎖を実施します。

お客さまには大変ご迷惑をおかけしますが、お出かけの際には時間にゆとりを持っていただきますようお願いいたします。

1. 閉鎖箇所及び日時

(1)閉鎖箇所:圏央道①内回り(久喜白岡方面)②外回り(八王子方面)から、関越道下り線へ流入する鶴ヶ島 JCT の各ランプ



※各路線に付している **E17** 等の表示は、高速道路等の路線番号(ナンバリング)を示しています。

(2)日時

実施日:平成30年9月25日(火)～27日(木)各日夜20時から翌朝6時まで (3夜間)

予備日:平成30年10月1日(月)～4日(木)、9日(火)～11日(木)

各日夜20時から翌朝6時まで

9月23日(日)	9月24日(月)	9月25日(火)	9月26日(水)	9月27日(木)	9月28日(金)	9月29日(土)
		20時 6時 閉鎖	20時 6時 閉鎖	20時 6時 閉鎖		
9月30日(日)	10月1日(月)	10月2日(火)	10月3日(水)	10月4日(木)	10月5日(金)	10月6日(土)
	20時 6時 予備日	20時 6時 予備日	20時 6時 予備日	20時 6時 予備日		
10月7日(日)	10月8日(月)	10月9日(火)	10月10日(水)	10月11日(木)	10月12日(金)	10月13日(土)
		20時 6時 予備日	20時 6時 予備日	20時 6時 予備日		

※荒天時は、予備日に順延します。

※工事実施判断は、当日の朝9時に行います。

## 2. 迂回路

迂回にあたっては、【別紙-1】をご参照ください。

迂回により所要時間が長くなりますので、お時間にゆとりをもってお出かけください。

## 3. 閉鎖に伴う乗継調整について

夜間閉鎖により高速道路を一旦流出し、閉鎖区間を迂回して、再流入して順方向に乗り継がれるお客さまには、ご利用区間に応じて通行料金を調整する「乗継調整」を実施します。（【別紙-2】参照）

### ○乗継指定IC

閉鎖箇所	流出指定IC	再流入指定IC
坂戸IC⇒新潟方面行きランプ	【圏央道】 坂戸IC、川島IC	【関越道】 鶴ヶ島IC、坂戸西SIC、東松山IC、嵐山小川IC
圏央鶴ヶ島IC⇒新潟方面行きランプ	【圏央道】 圏央鶴ヶ島IC、狭山日高IC	【関越道】 鶴ヶ島IC、坂戸西SIC、東松山IC、嵐山小川IC

### ◆乗継調整のご利用方法

#### 《ETCのお客さま》

○ETCをご利用のお客さまは、流出指定ICを無線走行していただき、再流入指定ICも無線走行をお願いします。（ETC車には「乗継証明書」は発行されません）

○乗り継ぎされた走行を一つの走行とみなして、ETC時間帯割引を適用します。

なお、通行料金は請求時の調整となるため、料金所での料金表示器と異なる場合があります。

#### 《現金等のお客さま》

○現金等でお支払いのお客さまは、流出指定ICで「乗継証明書」をお受け取りのうえ、再流入指定ICで「通行券」をお取りいただき、最初に料金を支払う料金所で「乗継証明書」と「通行券」をお渡しください。

## 4. 工事概要

関越道 鶴ヶ島 JCT のランプにおいて舗装の劣化が進行しているため、舗装補修工事を実施します。

この工事は、舗装の剥ぎ取りや舗設等を一連の作業として行うにあたり、余裕のある車両の通行帯を確保できないことから、ランプを閉鎖して作業を行う必要があります。

そのため、お客さまへ極力ご迷惑をおかけしないよう、交通量が少ない平日の夜間にランプの閉鎖を行い、工事を集中的かつ効率的に実施します。安全・快適に高速道路をご利用いただくために必要な工事ですので、ご理解とご協力をお願いします。



舗装損傷写真



舗装補修工事 作業状況写真

## 5. 交通情報の入手方法について

### (1) 配布・掲示物によるご案内

- ・予告看板を周辺の料金所、休憩施設に掲示します。
- ・ポスター、リーフレットを周辺の料金所、休憩施設に掲示します。
- ・横断幕を夜間閉鎖箇所周辺の跨道橋に掲示します。

### (2) お出かけ前に入手できる道路交通情報

- ・NEXCO東日本お客さまセンター(24時間オペレーターが対応)  
ナビダイヤル: 0570-024-024  
または TEL: 03-5338-7524
- ・NEXCO東日本ホームページ「工事規制情報」  
「高速道路ご利用の方」のタグから「工事規制情報」を選択し、「南関東」をご覧ください。  
[https://www.e-nexco.co.jp/road\\_info/const\\_notice/minamikanto\\_const\\_limit/](https://www.e-nexco.co.jp/road_info/const_notice/minamikanto_const_limit/)
- ・NEXCO東日本道路情報サイト「ドラとら」  
【P C】 <https://www.drivetraffic.jp/>  
【携帯】 <http://m.drivetraffic.jp/>
- ・日本道路交通情報センター(JARTIC)の道路交通情報  
全国共通ダイヤル 050-3369-6666(携帯短縮ダイヤル#8011)  
※全国どこからでも最寄りの情報センターに接続します。  
※PHS、IP電話など一部の電話からはご利用できません。  
全国・関東甲信越情報 050-3369-6600  
埼玉情報 050-3369-6611  
インターネット <http://www.jartic.or.jp/>
- ・ハイウェイテレホン(5分毎に更新される最新情報を24時間提供)  
大泉局 03-3922-1620  
所沢局 04-2946-1620  
(携帯電話・PHS短縮ダイヤル#8162)

### (3) 高速道路をご利用中に入手できる道路交通情報

- ・道路情報板
- ・ハイウェイラジオ(AM1620kHz)  
ハイウェイラジオを放送している区間は、高速道路上の標識によりご案内しております。
- ・ハイウェイ情報ターミナル  
SA・PAに設置されているモニター画面などから、道路情報を分かりやすくお知らせします。
- ・VICS  
VICS対応のカーナビゲーション等の搭載機で、道路交通情報が手に入ります。

※ツイッターの公式アカウント「NEXCO 東日本(関東)」(@e\_nexco\_kanto)でも情報を配信しています。

## 迂回路のご案内

1)首都圏中央連絡自動車道内回り(久喜白岡方面)から関越自動車道(新潟方面)へ通行する場合。

青色矢印のとおり、坂戸 IC を降りて県道 269 号を直進、市道を経由して、鶴ヶ島市富士見6丁目付近の交差点を右折、鎌倉歩道橋付近の交差点を左折して国道 407 号線を通って鶴ヶ島 IC をご利用ください。

・坂戸 IC～鶴ヶ島 IC 間を迂回した場合、所要時間は約 25 分(通常約6分)かかる見込みです。

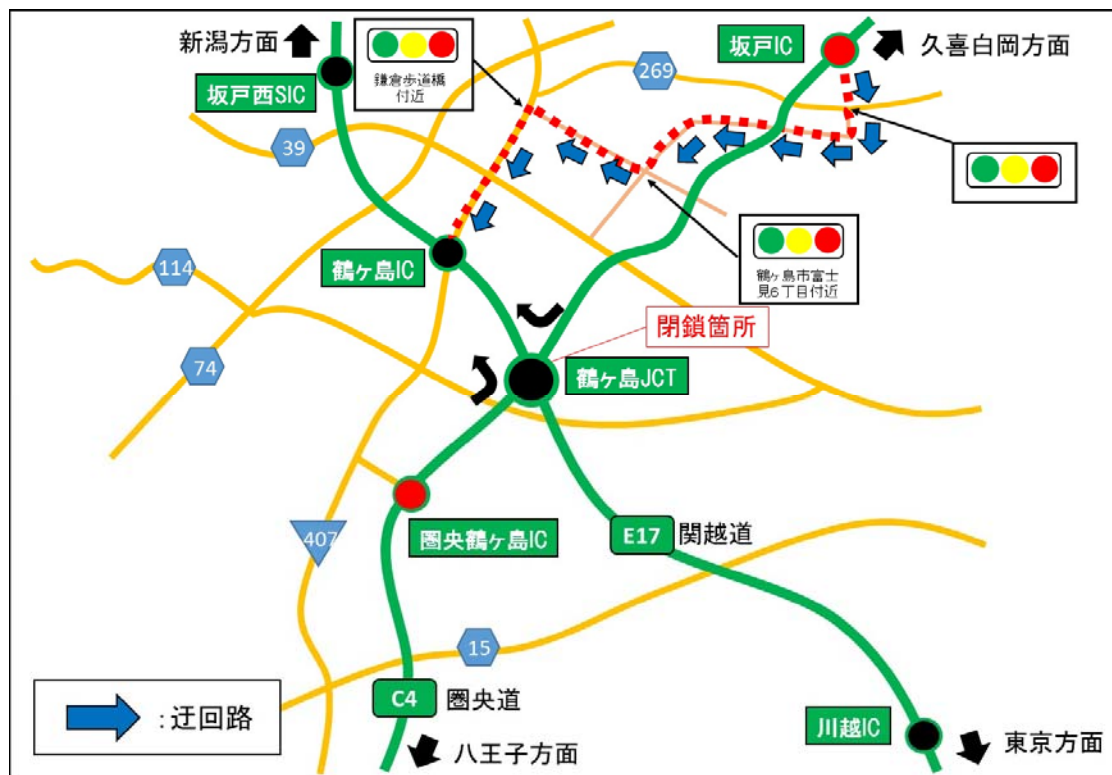

2)首都圏中央連絡自動車道外回り(八王子方面)から関越自動車道(新潟方面)へ通行する場合。

青色矢印のとおり、圏央鶴ヶ島ICを降りて圏央鶴ヶ島入口交差点を右折し国道407号線を通って鶴ヶ島ICをご利用ください。

圏央鶴ヶ島IC～鶴ヶ島IC間を迂回した場合、所要時間は約7分(通常約4分)かかる見込みです。



## 乗継調整のご案内

1) 首都圏中央連絡自動車道内回り(久喜白岡方面)から関越自動車道(新潟方面)のランプが閉鎖の場合。

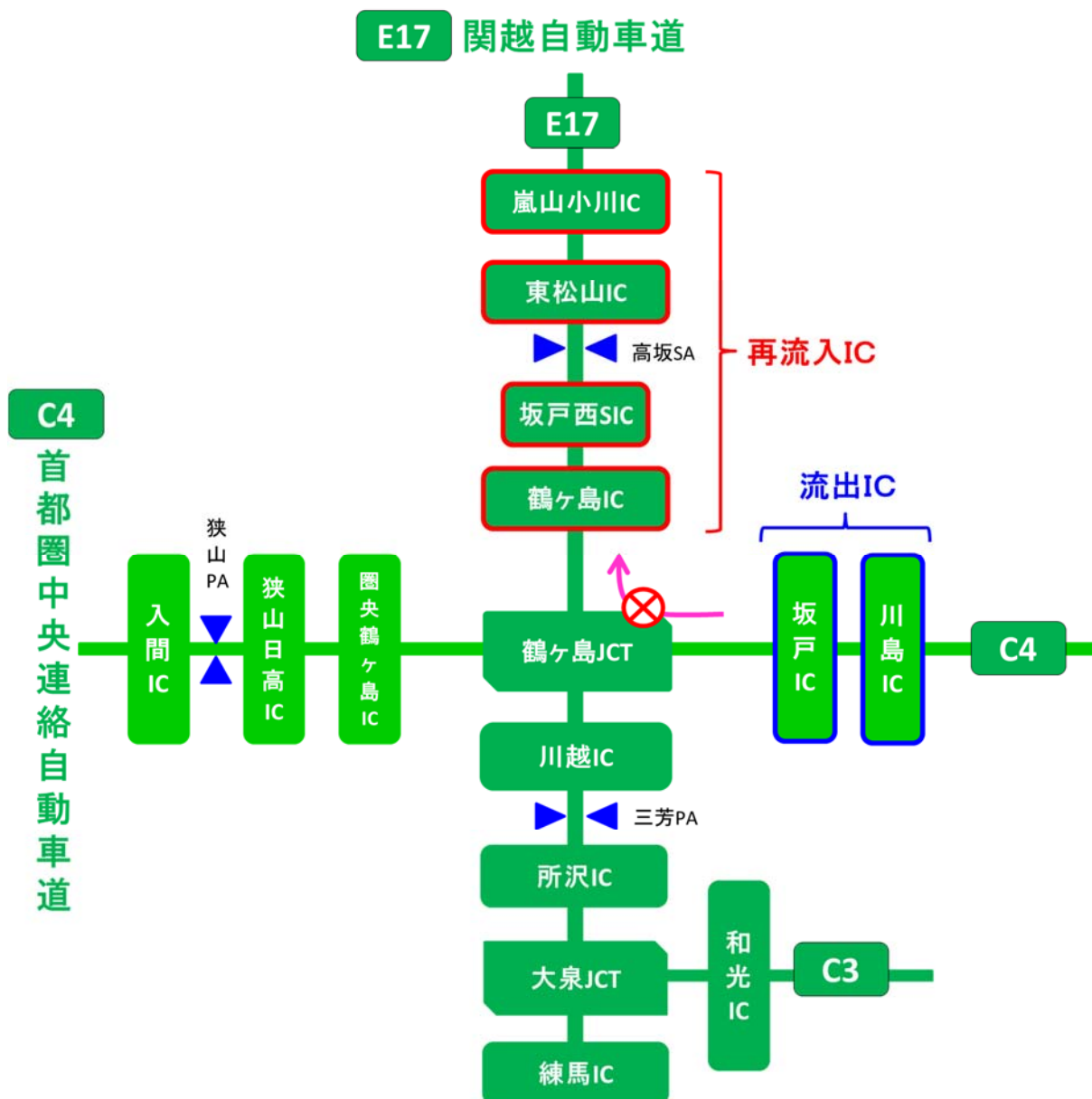



2)首都圏中央連絡自動車道外回り(八王子方面)から関越自動車道(新潟方面)のランプが閉鎖の場合。

